



**ROMMELSBACHER**

ElektroHausgeräte GmbH

**D** Bedienungsanleitung

**GB** Instruction manual



**BG 950**

Kleinbackofen

Mini Oven

## Produktbeschreibung - Product description

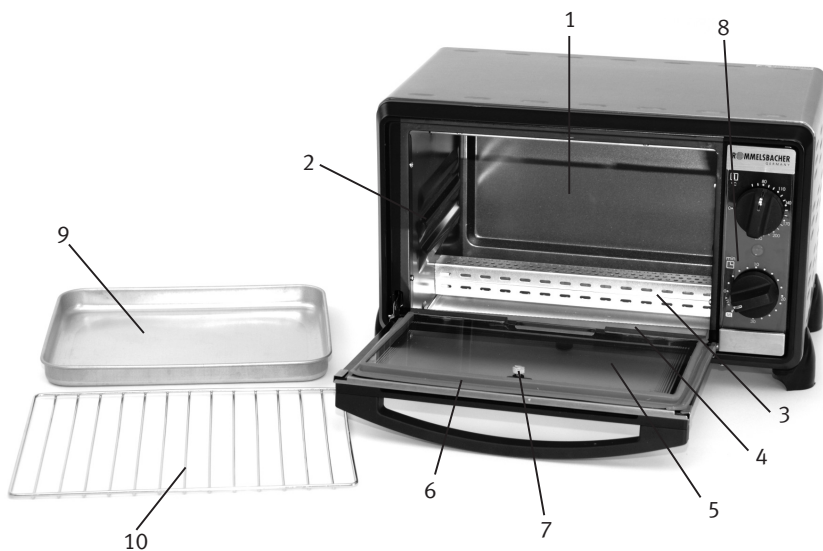

- 1) Backraum
- 2) Einschubebenen
- 3) Quarzheizkörper mit Schutzabdeckung
- 4) Klappbares Krümelblech
- 5) Backofentür mit Griff
- 6) Backraumabdichtung
- 7) Rändelschraube
- 8) Bedienfeld
- 9) Brat-/Backblech
- 10) Grillrost

- 1) Oven chamber
- 2) Insertion levels
- 3) Quartz heating element with protector
- 4) Hinged crumb tray
- 5) Oven door with handle
- 6) Oven chamber sealing
- 7) Knurled screw
- 8) Operating panel
- 9) Roasting/Baking tray
- 10) Grill grid

# Bedienfeld - Operating panel

## BG 950

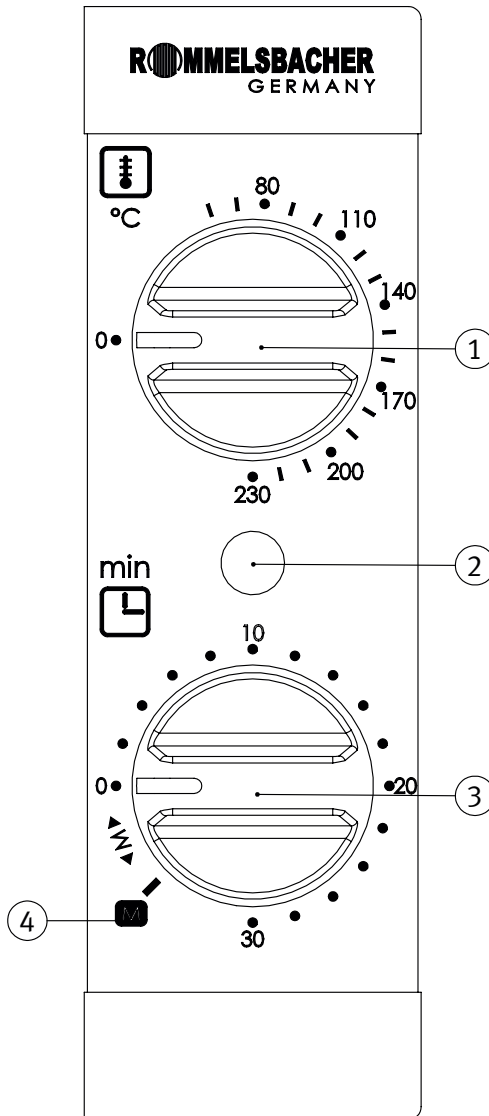

# Inhaltsverzeichnis

	Seite
<b>Produktbeschreibung</b> .....	2
<b>Bedienfeld</b> .....	3
<b>Beschreibung des Bedienfelds</b> .....	5
<b>Einleitung</b> .....	5
Bestimmungsgemäßer Gebrauch .....	5
Technische Daten .....	5
Lieferumfang .....	5
<b>Für Ihre Sicherheit</b> .....	6
<b>Vor dem ersten Gebrauch</b> .....	7
<b>So bedienen Sie Ihr Gerät</b> .....	7
1. Temperatur einstellen .....	7
2. Gerät einschalten (mit und ohne Zeitschaltuhr) .....	7
3. Gerät ausschalten .....	7
4. Temperatur-Kontrolllampe .....	7
<b>Zerlegen und Zusammenbauen der Backofentür</b> .....	8
<b>Reinigung und Pflege</b> .....	8
<b>Tipps und Hinweise</b> .....	8
<b>Rezepte</b> .....	9
<b>GB Instruction manual</b> .....	12
<b>Service und Garantie</b> .....	18

**Bitte klappen Sie zuerst die Seite mit der Produktbeschreibung aus und machen Sie sich mit den Funktionen des Gerätes vertraut.**

## **Beschreibung des Bedienfelds**

- 1 = Temperatureinstellung
- 2 = Temperatur-Kontrolllampe
- 3 = Zeiteinstellung
- 4 = Dauerbetrieb

## **Einleitung**



Wir freuen uns, dass Sie sich für diesen vielseitigen Backofen entschieden haben und bedanken uns für Ihr Vertrauen. Die einfache Bedienung und die vielfältigen Einsatzmöglichkeiten werden auch Sie ganz sicher begeistern. Damit Sie lange Freude an diesem Gerät haben, bitten wir Sie, die nachfolgenden Informationen sorgfältig zu lesen und zu beachten. Bewahren Sie diese Anleitung gut auf. Händigen Sie alle Unterlagen bei Weitergabe des Gerätes an Dritte ebenfalls mit aus. Vielen Dank.

### **Bestimmungsgemäßer Gebrauch**

Das Gerät ist zum Zubereiten von Lebensmitteln im haushaltsüblichen Rahmen bestimmt. Es eignet sich zum Auftauen und Aufbacken z. B. von Brötchen, Baguette, Pizza und Kuchen, zum Aufwärmen von Suppen, zum Schmelzen oder Überbacken von Käse sowie zum Grillen von Wurst und Fleisch. Andere Verwendungen oder Veränderungen des Gerätes gelten als nicht bestimmungsgemäß und bergen erhebliche Unfallgefahren. Für aus bestimmungswidriger Verwendung entstandene Schäden übernimmt der Hersteller keine Haftung. Das Gerät ist nicht für den gewerblichen Einsatz bestimmt.

### **Technische Daten**

Nennspannung:	230 V~ 50 Hz
Nennaufnahme, ca.:	950 Watt
Volumen Backraum, ca.:	10 Liter
Maße Gerät, ca.:	385 / 270 / 230 mm
Gewicht, ca.:	4,4 kg

### **Lieferumfang**

Kontrollieren Sie unmittelbar nach dem Auspacken den Lieferumfang auf Vollständigkeit sowie den einwandfreien Zustand des Produktes und aller Teile.

- 1 Kleinbackofen
- 1 Brat-/Backblech
- 1 verchromter Grillrost
- 1 Bedienungsanleitung

## Für Ihre Sicherheit



Achtung: Lesen Sie alle Sicherheitshinweise und Anweisungen. Versäumnisse bei der Einhaltung der Sicherheitshinweise und Anweisungen können elektrischen Schlag, Brand und/oder schwere Verletzungen verursachen.

- Lassen Sie Kinder niemals unbeaufsichtigt mit Verpackungsmaterial und Gerät. Es besteht Erstickungsgefahr durch Verpackungsmaterial und Lebensgefahr durch Verbrennungen. Kinder unterschätzen häufig die Gefahren. Halten Sie Kinder stets vom Produkt fern. Kinder sollten beaufsichtigt werden, damit sie nicht mit dem Gerät spielen.
- Personen (einschließlich Kinder), denen es an Wissen oder Erfahrung im Umgang mit dem Gerät mangelt, oder die in ihren körperlichen, sensorischen oder geistigen Fähigkeiten eingeschränkt sind, dürfen das Gerät nicht ohne Aufsicht oder Anleitung durch eine für ihre Sicherheit verantwortliche Person benutzen. Lassen Sie das Gerät nicht ohne Aufsicht in Betrieb.
- Betreiben Sie das Gerät nicht in explosionsgefährdeter Umgebung, in der sich brennbare Flüssigkeiten oder Gase befinden.
- Stellen Sie das Gerät auf eine wärmebeständige, wärmeunempfindliche, stabile und ebene Fläche (keine lackierten Oberflächen, keine Tischdecken) und betreiben Sie es nicht in der Nähe von anderen Wärmequellen (Herd, Gasflamme etc.). Der Raum über dem Gerät muss frei sein, der Wandabstand muss auf allen Seiten mindestens 4 cm betragen. Für ungehinderte Luftzirkulation ist zu sorgen.
- Vor jeder Inbetriebnahme das Gerät auf einwandfreien Zustand kontrollieren, es darf nicht in Betrieb genommen werden, wenn es einmal heruntergefallen sein sollte oder sichtbare Schäden aufweist. In diesen Fällen das Gerät von einer Elektro-Fachkraft überprüfen lassen.
- **Vorsicht! Verbrennungsgefahr!** Beim Gebrauch entstehen heiße Oberflächen, die auch nach dem Ausschalten des Gerätes zunächst noch vorhanden sind.
- **Vorsicht! Brandgefahr!** Überhitzte Fette und Öle können sich entzünden. Speisen mit Fetten und Ölen dürfen daher nur unter Aufsicht zubereitet werden.
- **Vorsicht! Brandgefahr!** Verwenden Sie nur hitzebeständige Behälter aus Metall, feuerfestem Glas oder feuerfester Keramik zum Braten und Backen.
- **Vorsicht! Brandgefahr!** Das Krümelblech nie mit Alufolie abdecken.
- Verwenden Sie das Gerät nicht als Ablage oder Arbeitsfläche und transportieren Sie es nicht im heißen Zustand. Benutzen Sie es nicht als Raumheizkörper.
- Niemals kaltes Wasser auf die heiße Backofentür spritzen.
- Tauchen Sie das Gerät zum Reinigen nie in Wasser. Achten Sie auch darauf, dass von unten kein Dampf oder Wasser eindringen kann.
- Betreiben Sie das Gerät keinesfalls über eine externe Zeitschaltuhr oder ein separates Fernwirkungssystem.
- Ziehen Sie nach jedem Gebrauch den Netzstecker. Lassen Sie die Netzleitung nicht über den Rand der Arbeitsfläche herunterhängen, damit das Gerät nicht versehentlich heruntergezogen werden kann.
- Halten Sie die Netzleitung fern von heißen Oberflächen, scharfen Kanten und mechanischen Belastungen. Beschädigte oder verwickelte Netzleitungen erhöhen das Risiko eines elektrischen Schlages.
- Zweckentfremden Sie die Netzleitung nicht, um das Gerät aus der Steckdose zu ziehen.
- Überprüfen Sie die Netzleitung regelmäßig auf Beschädigungen und Alterungen. Betreiben Sie das Gerät nicht mit beschädigter Netzleitung oder beschädigtem Netzstecker. Beschädigte Netzleitungen bedeuten Lebensgefahr durch elektrischen Schlag.
- Dieses Elektrogerät entspricht den einschlägigen Sicherheitsbestimmungen. Ist das Gerät oder die Netzleitung beschädigt, sofort den Netzstecker ziehen. Reparaturen dürfen nur von autorisierten Fachbetrieben oder durch unseren Werkskundendienst durchgeführt werden. Durch unsachgemäße Reparaturen können erhebliche Gefahren für den Benutzer entstehen.

## Vor dem ersten Gebrauch

- Reinigen Sie bitte alle herausnehmbaren Zubehörteile in heißem Wasser mit etwas Spülmittel.
- **Vor der ersten Benutzung heizen Sie bitte 15 Minuten auf maximaler Temperatur auf, um die Schutzschicht der Heizelemente einzubrennen.**  
Bitte stören Sie sich nicht an der kurzzeitig auftretenden leichten, unschädlichen Rauch- und Geruchsentwicklung. Sorgen Sie während dieser Zeit für gute Durchlüftung in dem Raum. Vermeiden Sie, dass Geruchsbelästigungen in Ihre anderen Räume ziehen.
- Nach Abkühlung des Gerätes reinigen Sie den Innenraum mit einem feuchten Tuch.

## So bedienen Sie Ihr Gerät

### • Gargut einlegen

Backofentür öffnen (geöffnete Tür nicht als Ablage verwenden!). Das vorbereitete Gut auf Grillrost oder Brat-/Backblech legen und in die dafür vorgesehene Einschubebene des Backraumes einschieben. Backofentür schließen.

 Bitte achten Sie darauf, dass das Gargut weder den oberen noch den unteren Heizstab berührt. Verwenden Sie den Grillrost als Ablage für das Brat-/Backblech.

### 1. Temperatur einstellen



Mit dem oberen Drehschalter stellen Sie die gewünschte Temperatur ein. Der Backofen wird mit Ober- und Unterhitze beheizt.

### 2. Gerät einschalten (mit und ohne Zeitschaltuhr)

Sie haben zwei Möglichkeiten den Backofen in Betrieb zu nehmen:



**1. Manueller Betrieb:** Zur Inbetriebnahme drehen Sie den unteren Drehschalter nach links bis auf die Dauerstellung „M“. In diesem Fall schaltet das Gerät nicht automatisch ab, der Drehschalter muss zum Ausschalten auf „0“ zurückgestellt werden.



**2. Zeitgesteuerter Betrieb:** Zur Inbetriebnahme drehen Sie den unteren Drehschalter nach rechts bis zum Anschlag und dann zurück auf die gewünschte Betriebszeit. Nach Ablauf der eingestellten Zeit schaltet die Uhr das Gerät automatisch aus und ein kurzes Klingelzeichen ertönt. Die eingestellte Zeit kann durch Rechts- und Linksdrehen auch während des Betriebs jederzeit verändert werden.

### 3. Gerät ausschalten

Das Gerät schaltet automatisch ab, wenn es über die Zeitschaltuhr betrieben wird.

Bei manuellem Betrieb muss der Drehschalter auf „0“ zurückgestellt werden.

Wir empfehlen, nach jeder Benutzung den Netzstecker aus der Steckdose zu ziehen.

### • Fertiges Gargut entnehmen

Backofentür öffnen (geöffnete Tür nicht als Ablage verwenden!). Das fertige Gut aus dem Backraum nehmen. Wenn Sie das Brat-/Backblech oder den Grillrost im heißen Zustand aus dem Backraum nehmen wollen, schützen Sie Ihre Hände mit einem Topflappen oder Grillhandschuh. Backofentür schließen.

### 4. Temperatur-Kontrolllampe

Das Gerät ist mit einer Temperatur-Kontrolllampe ausgestattet. Wenn die Kontrolllampe erlischt, ist die eingestellte Temperatur erreicht. Das wechselweise Aufleuchten und Erlöschen der Kontrolllampe während des Betriebs zeigt die thermostatische Regelung der Temperatur an.

## Backofentür zerlegen und zusammenbauen

Die Backofentür ist so konstruiert, dass bei normalem Gebrauch keine Verschmutzung zwischen den Scheiben der Doppelverglasung entsteht. Die Backofentür sollte nur bei starker Verschmutzung zerlegt und gereinigt werden. Gehen Sie wie folgt vor:

### Zerlegen der Backofentür

- Netzstecker ziehen und das Gerät abkühlen lassen!
- Backofentür öffnen.
- Rändelschraube gegen Uhrzeigersinn lösen und entfernen.
- Scheibe mit Dichtung vorsichtig unter leichtem hin und her bewegen lösen und nach vorne schieben.
- Scheiben innen und außen reinigen.

### Zusammenbauen der Backofentür

- Scheibe mit Dichtung auf die Backofentür auflegen und vorsichtig zum Backraum hin schieben. Bitte achten Sie darauf, dass die Scheibe oberhalb des mittleren Anpresswinkels bzw. unterhalb der beiden äußeren Haltewinkel sitzt. Die Scheibe muss bündig über der Schraubenfixierung justiert werden.

### Dichtung rundum auf richtigen Sitz überprüfen und gegebenenfalls nachdrücken.

- Rändelschraube einsetzen und im Uhrzeigersinn handfest anziehen.
- Backofentür schließen.

## Reinigung und Pflege

- Vor der Reinigung immer den Netzstecker ziehen und das Gerät abkühlen lassen!
- Zum Entfernen der Krümel aus dem Backraum ist das Gerät mit einem aufklappbaren Krümelblech ausgestattet. Zur Reinigung heben Sie das Gerät vorne leicht an und schieben dann den schwarzen Knopf etwas nach hinten. Jetzt klappt das Krümelblech nach unten auf und kann mühelos mit einem feuchten Lappen sauber gewischt werden.
- Durch die Antihaftbeschichtung des Backofens ist dieser sehr leicht zu reinigen. Wischen Sie das Gehäuse, den Backraum und die Backofentür mit einem feuchten Tuch ab und trocknen Sie nach.
- Die Zubehörteile können Sie in heißem Wasser mit etwas Spülmittel säubern.
- **Tauchen Sie das Gerät nie in Wasser und achten Sie auch darauf, dass von unten kein Dampf oder Wasser eindringen kann! Gerät nicht mit einem Dampfreiniger behandeln!**
- **Verwenden Sie keinesfalls Stahlwolle, Scheuerpads, Scheuer- oder Lösungsmittel und auch keine Backofen-Sprays!**

## Tipps und Hinweise

- Heizen Sie den Backofen immer auf die gewünschte Temperatur vor, bevor Sie das Backgut hinein geben und legen Sie das Backgut in die Mitte des Brat-/Backblechs.
- Die besten Back- bzw. Grillergebnisse erhalten Sie, wenn Sie das Brat-/Backblech bzw. den Grillrost nach etwa der halben Zeit drehen, damit das Back- bzw. Grillgut aus dem hinteren Bereich nun vorne platziert ist.
- **Vorsicht! Brandgefahr!** Legen Sie Lebensmittel, bei welchen Fett hinuntertropfen kann, immer auf das Brat-/Backblech um ein Entzünden des Fetts am Heizelement zu vermeiden. Auch zu lange getoastetes Brot kann sich entzünden!
- **Vorsicht! Verbrennungsgefahr!** Benutzen Sie beim Hantieren mit heißen Zubehörteilen oder Behältern immer Topflappen!

## Hinweise zum Umweltschutz

- Verpackungsmaterial nicht einfach wegwerfen, sondern der Wiederverwertung zuführen. Papier- Pappe- und Wellpappe-Verpackungen bei Altpapiersammelstellen abgeben. Kunststoffverpackungsteile und Folien sollten ebenfalls in die dafür vorgesehenen Sammelbehälter gegeben werden.



In den Beispielen für die Kunststoffkennzeichnung steht:

PE für Polyethylen, die Kennziffer 02 für PE-HD, 04 für PE-LD, PP für Polypropylen, PS für Polystyrol.

- Nahrungsmittel sollten kompostiert oder über die Biomülltonne entsorgt werden.

## Rezepte

Mit den nachfolgenden Rezepten möchten wir Ihnen einige Ideen und Anregungen geben. Natürlich können Sie auch auf die Vorschläge in handelsüblichen Kochbüchern zurückgreifen oder Ihre eigenen Rezepte verwirklichen. Die Zutaten sind jeweils für 2 Personen gedacht – wobei Sie die Mengen und die Zusammensetzung natürlich Ihren Bedürfnissen und Ihrem Geschmack anpassen können. Bitte beachten Sie, dass Sie in der Größe geeignete Backformen verwenden. Viel Spaß und Guten Appetit!

### Gourmet Fladenbrote

2 kleine Fladenbrote; 75 g Emmentaler oder Gouda; 75 g gekochter Schinken; 60 g Frischkäse; 50 ml saure Sahne;  $\frac{1}{2}$  TL grüne Pfefferkörner; Paprika; Salz; 1 Tomate zum Garnieren.

Fladenbrote quer halbieren. Frischkäse und Sahne cremig rühren. Pfefferkörner zerdrücken. Creme würzen. Gewürfelten Schinken und Käse unterrühren, abschmecken. Untere Hälfte der Brote bestreichen und den Deckel aufsetzen. Brote auf eine feuerfeste Platte legen. Im vorgeheizten Backofen bei 220 °C ca. 12 - 15 Minuten backen. Mit Tomatenachteln garnieren.

### Würziges Kasseler

300 g ausgelöstes Kasseler;  $\frac{1}{2}$  Dose Champignonstücke (100 g); 1 kleine Dose Champignoncremesuppe (ca. 90 ml); 100 ml süße Sahne; 1 TL Chilisauc; 25 ml Tomatenketchup; Fett für die Form.

Kasseler in 4 gleich große Scheiben schneiden und in eine gefettete Auflaufform legen. Champignons abtropfen lassen und etwa die Hälfte klein hacken. Restliche Pilze unter Suppe mischen. Fleischscheiben bestreichen. Ganze Pilze darüber streuen. Sahne steif schlagen und mit Ketchup und Chilisauc verrühren. Sahnemischung auf den Zutaten verteilen. Im vorgeheizten Backofen bei 200 °C ca. 30 Minuten backen.

### Zanderfilets überbacken

400 g Tomaten; 2 Zanderfilets; 1 Knoblauchzehe, fein gehackt; 1 Zucchini (200 g); geriebener Parmesan; frisches Basilikum, gehackt; 10 g Butter; Salz; grüner Pfeffer; Fett für die Form.

Die Fischfilets pfeffern und salzen. Eine flache Auflaufform ausfetten, die Fischfilets nebeneinander in die Form legen, mit Knoblauch bestreuen. Die Tomaten mit kochendem Wasser überbrühen, kalt abschrecken und den Stielansatz entfernen. Die Tomaten schälen, entkernen und in Würfel schneiden. Die Zucchini waschen und in dünne Scheiben schneiden. Das gehackte Basilikum und die Tomatenwürfel auf dem Fisch verteilen. Die Zucchinischeiben auf den Tomaten

anrichten, mit Salz und Pfeffer würzen und den geriebenen Parmesan darüber streuen. Butterflocken obenauf verteilen. Im vorgeheizten Backofen bei 200 °C ca. 20 – 25 Minuten garen.

### **Lachs-Spinat-Auflauf**

250 g Lachsfilet; Lasagne-Blätter; 200 g Blattspinat; Mozzarella;  $\frac{1}{2}$  Knoblauchzehe; 3 EL Sojasauce; 25 g Butter; 35 g Mehl;  $\frac{1}{2}$  Liter Milch; Salz; Pfeffer; Muskat.

Lachsfilet der Länge nach in 2 Scheiben schneiden, mit der Sojasauce und der gepressten Knoblauchzehe 1 Stunde marinieren. Sauce aus Mehl, Butter und Milch herstellen. Butter schmelzen, Spinat zufügen. Mit der restlichen Sojasauce, Pfeffer, Salz und Muskat abschmecken. Abwechselnd Lasagne-Blätter, Spinat und Lachs in eine Form schichten und über jede Schicht die Sauce gießen. Den Mozzarella auf der letzten Schicht verteilen. Im vorgeheizten Backofen bei 220 °C ca. 20 Minuten backen.

### **Mini-Pizzen**

100 g Frühstücksspeck; 200 g Gouda; 200 g Tomaten; 200 g Champignons; 300 g Mehl; 20 g Hefe; ca. 120 ml lauwarmes Wasser; 2 Zwiebeln; 2 Knoblauchzehen; 6 EL Pflanzenöl; 1 TL Oregano; 1 EL gehackte Petersilie; 1 EL Pflanzenöl; Salz; Pfeffer; Zucker.

Hefe mit 3 EL Wasser verrühren, bis sie aufgelöst ist. Restliches Wasser dazu. Öl, Zucker und Salz beifügen. Mehl untermischen und einen geschmeidigen Teig kneten. Zugedeckt 25 Minuten gehen lassen. Speck in Stücke, geschälte Zwiebeln in Ringe schneiden. Tomaten und vorbereitete Pilze in Scheiben schneiden. 8 gleich große Pizzen formen und belegen. Mit gehacktem Knoblauch, Oregano, Pfeffer, Salz und Petersilie würzen. Geriebenen Käse darüber streuen. Teigrand mit Öl bestreichen. Im vorgeheizten Backofen bei 200 °C ca. 20 Minuten backen.

### **Zucchini-Auflauf**

150 g Zucchini; 50 g Frischkäse; 15 g geriebener Käse; 3 EL Joghurt; 1 kleines Ei; 1 TL gehacktes Basilikum;  $\frac{1}{2}$  Knoblauchzehe, gepresst; einige grüne Pfefferkörner; Pfeffer; Salz; Fett für die Form.

Zucchini waschen, braune Stellen entfernen. In 5 etwa 4 cm große Stücke schneiden. Einzelne Stücke aushöhlen, dabei einen Gemüseboden stehen lassen. Salzen und pfeffern. Frischkäse und Joghurt verrühren. Ei, Basilikum, Knoblauch und zerdrückte Pfefferkörner unterrühren und mit Salz abschmecken. Zucchini in eine gefettete Auflaufform setzen und das kleingeschnittene Zuchiniffleisch dazwischen verteilen. Salzen. Zucchini füllen, den Rest der Füllung in den Zwischenräumen verteilen und mit Käse bestreuen. Im vorgeheizten Backofen bei 200 °C ca. 25 Minuten garen.

### **Gefüllter Apfel**

75 g Camembert; 1 EL gehackte Nüsse oder Mandeln; 2 Äpfel; 3 EL Crème fraîche; 1 TL Tomatenmark; eine Prise gehackter Salbei; Pfeffer; Fett für die Form.

Äpfel waschen, quer halbieren und das Kernhaus entfernen. Apfelhälften mit Pfeffer würzen und in eine gefettete Auflaufform setzen. Camembert in kleine Würfel schneiden und die Nüsse untermischen. Crème fraîche, Tomatenmark und Salbei verrühren und die Masse auf die Äpfel streichen. Käse-Nuss-Mischung einfüllen. Im vorgeheizten Backofen bei 220 °C ca. 12 Minuten backen und sofort servieren.

### **Süße Lasagne**

1 kleine Dose Pfirsichhälften (ca. 240 g); 250 g Quark; 40 g Zucker; 1 EL gehackte Pistazien; Lasagne-Blätter; 150 ml Sahne; 2 kleine Eier;  $\frac{1}{2}$  Päckchen Vanillezucker; Fett für die Form.

Abgetropfte Pfirsiche in kleine Würfel schneiden. Eier, Vanillezucker, Zucker und Quark verrühren und die Sahne unterziehen. Pfirsiche untermischen. 2 Löffel Füllung auf dem Boden der gefetteten Auflaufform verteilen. Lasagne-Blätter nebeneinander darauf legen. Vorgang wiederholen. Mit der restlichen Füllung abschließen und Pistazien darüber streuen. Im vorgeheizten Backofen bei 200 °C ca. 35 Minuten backen.

### **Kirsch-Törtchen**

150 g eingemachte, entsteinte Sauerkirschen; 2 EL gemahlene Haselnüsse; 3 EL Zucker; 2 EL Mehl; 1 Eigelb; 1 EL warmes Wasser; 1 Eiweiß; 1 EL kaltes Wasser; 15 Papierbackförmchen (ø 7 cm).

Eigelb, warmes Wasser und Zucker schaumig schlagen. Eiweiß und kaltes Wasser steif schlagen und unter die Schaummasse ziehen. Mehl und Nüsse vermischt unterheben. Abgetropfte Kirschen untermischen. Jeweils zwei Backförmchen ineinander stellen. Teig gleichmäßig in den Förmchen verteilen. Förmchen auf ein Bratblech oder in eine Muffinform stellen und im vorgeheizten Backofen bei 180 °C ca. 20 Minuten backen.

### **Quark-Auflauf**

1 Apfel; etwas Zitronensaft; 1 Ei; 125 g Quark; 1 - 2 EL Milch; 1 EL Honig; 1 EL gehackte Mandeln; Fett für die Form.

Den Apfel schälen, vierteln, Kernhaus entfernen und in dünne Scheiben schneiden, mit Zitronensaft beträufeln. Eigelb mit Quark, Milch und Honig verrühren. Das Eiweiß steif schlagen und zusammen mit den Apfelscheiben unter die Quarkmasse heben. Masse in eine gefettete Auflaufform füllen und bei 180 °C ca. 35 Minuten backen. Anschließend mit gehackten Mandeln bestreuen.



# Instruction manual

Before reading please unfold the page containing the illustrations and familiarize yourself with all functions of this device.

## Contents

	Page
<b>Product description</b> .....	2
<b>Operating panel</b> .....	3
<b>Operating panel description</b> .....	13
<b>Introduction</b> .....	13
Intended use .....	13
Technical data .....	13
Scope of supply .....	13
<b>For your safety</b> .....	14
<b>Prior to initial use</b> .....	15
<b>How to operate your appliance</b> .....	15
1. Setting the temperature .....	15
2. Activating the appliance (with or without timer) .....	15
3. Switching the appliance off .....	15
4. Temperature pilot lamp .....	15
<b>Demounting and reassembling the oven door</b> .....	16
<b>Cleaning and maintenance</b> .....	16
<b>Tips and notes</b> .....	16

## Operating panel description

- 1 = Temperature setting
- 2 = Temperature pilot lamp
- 3 = Time setting
- 4 = Continuous operation

## Introduction



We are pleased you decided in favour of this versatile mini oven and would like to thank you for your confidence. Its easy operation and wide range of applications will certainly fill you with enthusiasm as well. To make sure you can enjoy using this appliance for a long time, please read through the following notes carefully and observe them. Keep this instruction manual safely. Hand out all documents to third persons when passing on the appliance. Thank you very much.

### Intended use

The appliance is designed for preparing food for domestic use. It is qualified for defrosting and crisping up e. g. rolls, baguette, pizza and cake, for heating soup, for melting or gratinating cheese as well as for grilling sausages and meat. Other uses or modifications of the appliance are not intended and harbour considerable risks. For damage arising from not intended use, the manufacturer does not assume liability. The appliance is not designed for commercial use.

### Technical Data

Nominal voltage:	230 V~ 50 Hz
Nominal power, ca.:	950 Watt
Volume baking chamber, ca.:	10 litres
Dimension appliance, ca.:	385 / 270 / 230 mm
Weight, ca.:	4.4 kg

### Scope of supply

Check the scope of supply for completeness as well as the soundness of the product and all components immediately after unpacking.

- 1 mini oven
- 1 roasting/baking tray
- 1 chrome-plated grill grid
- 1 instruction manual

## For your safety



Warning: Read all safety advices and instructions. Non-observance of the safety advices and instructions may cause electric shock, fire and/or bad injuries.

- Never leave children unsupervised with the packing material and the product. There is the hazard of choking by packing material and the hazard of life by burns. Children often underestimate the risks. Always keep children away from the product. Children should be supervised in order to ensure that they do not play with the appliance.
- Persons (including children), not having the knowledge or experience in operating the appliance or having handicaps of physical, sensorial or mental nature must not operate the appliance without supervision or instruction by a person, responsible for their safety. Never leave the appliance unattended during operation.
- Do not operate the appliance in explosive environments, where inflammable liquids or gases are located.
- Place the appliance on a heat resistant, stable and even surface (no varnished tables, no table cloths) and do not operate it in the vicinity of other sources of heat (oven, gas flame etc.). The space above the appliance has to be kept free, the distance to all walls must be at least 4 cm. Unhindered air supply has to be ensured.
- Prior to each use, check the appliance for soundness, it must not be operated if it has been dropped or shows visible damage. In these cases, the appliance has to be checked by a specialist.
- **Attention! Hazard of burns!** During operation, the appliance's surfaces are getting hot and firstly stay hot even after switching the appliance off.
- **Attention! Hazard of fire!** Overheated fats and oils can inflame. Therefore, food containing fats and oils may only be prepared under supervision.
- **Attention! Hazard of fire!** Only use heat-resistant containers made of metal, fire-proof glass or ceramic for frying and baking.
- **Attention! Hazard of fire!** Never cover the crumb tray with aluminium foil.
- Do not use the appliance as depositing rack or work surface and do not transport it when hot. Do not use it as space heater.
- Never splash cold water on the hot oven door.
- Never immerse the appliance in water for cleaning. Make sure no steam or water can infiltrate the underside.
- Do not at all operate this unit with an external timer or a separate telecontrol system.
- Pull the mains plug after each use. Never let the cable hang down over the edge of the work surface so that the appliance cannot be pulled down accidentally.
- Keep the power cord away from hot surfaces, sharp edges and mechanical forces. Damaged or entangled cords increase the risk of an electric shock.
- Do not misuse the power cord for unplugging the appliance.
- Check the power cord regularly for damage and deteriorations. Do not operate the appliance when the power cord or the mains plug is damaged. A damaged power cord presents a hazard of life by electric shock.
- This electrical appliance complies with the relevant safety standards. In case of signs of damage to the appliance or the power cord, unplug the appliance immediately. Repairs may be effected by authorised specialist shops only. Improper repairs may result in considerable dangers for the user.

## Prior to initial use

- For a start, please clean all the removable accessory parts in warm water with some dish washing detergent.
- **Prior to initial use, please heat up for about 15 minutes at maximum temperature in order to burn in the protective coating on the heating elements.**  
Please do not be bothered by the slight, harmless smoke and smell that will be generated for a short while. While doing so, make sure that the room is well-aerated. Prevent bad smell from draughting into other rooms.
- After the appliance has cooled down, please clean the interior oven with a moist cloth.

## How to operate your appliance

### • Placing food in the oven

Open the oven door (do not use the open door as storage place!). Place the prepared food on the grill grid or roasting/baking tray and insert it in the provided insertion level of the oven chamber. Close the oven door.

 Make sure that the food does touch neither the upper nor the lower heating rod. Use the grill grid as depositing rack for the roasting/baking tray.

### 1. Setting the temperature



Set the desired temperature by means of the upper rotary knob. The oven will be heated with upper and lower heat.

### 2. Activating the appliance (with or without timer)

You have two possibilities to put the oven into operation:



**1. Manual operation:** To put the appliance into operation, turn the lower rotary knob to the left to the manual setting "M". In this case the appliance will not switch off automatically. To cut off you have to reset the rotary knob to "0" position.



**2. Time-controlled operation:** To put the appliance into operation, turn the lower rotary knob to the right as far as it will go and then back to the requested operating time. The clock will switch the appliance off automatically after the selected time has elapsed and you will hear a short ring. The selected time can be adjusted at any time even during operation by turning the knob to the left or to the right.

### 3. Switching the appliance off

The appliance will switch off automatically if it is operated via the timer. At manual operation, the rotary knob has to be set back to "0".

We recommend pulling the mains plug after each use.

### • Taking ready food out

Open the oven door (do not use the open door as storage place!). Take the ready food out of the oven chamber. If you want to take the roasting/baking tray and the grill grid out of the oven in hot condition, protect your hands by using potholders or a grill glove. Close the oven door.

### 4. Temperature pilot lamp

The appliance is equipped with a temperature pilot lamp. When the pilot lamp goes off, the set temperature is reached. Cycling on and off during operation, the pilot lamp shows the thermo-static regulation of the temperature.

**ATTENTION: This means that the pilot lamp does not glow for some time, although the oven is switched on. Therefore, make sure that all the knobs have been set back to "0" once the baking procedure is finished.**

## Demounting and reassembling the oven door

The oven door is constructed so that there will not be any dirt between the glass plates of the double-glazed door during normal use. The oven door should only be demounted and cleaned if it is heavily dirty. Proceed as follows:

### Demounting the oven door

- Pull the mains plug and let the appliance cool down!
- Open the oven door.
- Loosen the knurled screw anticlockwise and remove it.
- Loosen the glass plate with the sealing carefully by slightly swaying it and push it to the front.
- Clean the glass plates inside and outside.

### Reassembling the oven door

- Place the glass plate with the sealing on the oven door and push it carefully to the oven chamber. Please make sure that the glass plate sits above the middle pressure bracket and below the two outer retaining brackets. The glass plate must be flush with the screw fixing.

**Check that the sealing is seated correctly all around and press it on again if necessary.**

- Insert the knurled screw and fasten it hand-tight clockwise.
- Close the oven door.

## Cleaning and maintenance

- Always unplug the appliance and allow it to cool down before cleaning!
- For removing the crumbs from the oven chamber, the appliance is equipped with a hinged crumb tray. For cleaning, lift the appliance slightly at the front and move the black knob a little to the back. Now the crumb tray opens downward and can be wiped clean easily with a moist cloth.
- Due to its non-stick coating the oven is very easy to clean. Wipe the casing, the oven chamber and the oven door with a moist cloth and wipe dry.
- The accessories can be cleaned in warm water with some dishwashing detergent or in the dishwasher.
- **Never immerse the appliance in water and make sure no steam or water may infiltrate the appliance from the underside! Never use a steam jet appliance for cleaning!**
- **On no account, you must use steel wool, scrubbing pads, abrasives, solvents or oven cleaners!**

## Tips and notes

- Always pre-heat the oven until the desired temperature has been reached before you put in the food to be cooked and place the food in the middle of the roasting/baking tray.
- The best cooking results are achieved if you turn the roasting/baking tray after about half of the cooking time, so that the food from the rear gets shifted to the front.
- **Attention! Hazard of fire!** Always place food from which fat may drip on the roasting/baking tray, in order to prevent ignition of the fat on the heating element. Bread toasted too long may also catch fire!
- **Attention! Hazard of burns!** Handle hot accessory parts, pots and pans with potholders only!  
**Please note:** This oven is equipped with 2 efficient quartz heating elements. Due to the used technology you might hear a noise (slight hissing) when activating the appliance or during operation. This is totally normal. This is not a technical defect – you can operate the oven unhesitatingly.

### Notes on environmental protection

- Do not simply throw the packing material away but recycle it.  
Deliver paper, cardboard and corrugated cardboard packing to collecting facilities.  
Also plastic packing material and foils should be put into the intended collecting basins.



- In the examples for the plastic marking PE stands for polyethylene, the code figure 02 for PE-HD, 04 for PE-LD, PP for polypropylene, PS for polystyrene.
- Food should be composted or put into the bio-waste container.
- According to the Waste Electrical and Electronic Equipment Directive, this product must not be disposed of with your normal domestic waste at the end of its life-span.  
Therefore, please deliver it at no charge to your appropriately licensed local collecting facilities (e.g. recycling yard) concerned with the recycling of electrical and electronic equipment. Please approach your local authorities for how to dispose of the product.



# Service und Garantie

(gültig nur innerhalb der BRD)

Sehr geehrter Kunde,

ca. 95% aller Reklamationen sind leider auf Bedienungsfehler zurück zu führen und könnten ohne Probleme behoben werden, wenn Sie sich telefonisch mit unserer für Sie eingerichteten Service-Telefonnummer in Verbindung setzen. Wir bitten Sie daher, bevor Sie Ihr Gerät an Ihren Händler zurückgeben, diese Telefonnummer anzuzahlen. Hier wird Ihnen, ohne dass Sie Wege auf sich nehmen müssen, schnell geholfen.

Die Rommelsbacher ElektroHausgeräte GmbH gewährt Ihnen, dem **privaten Endverbraucher**, auf die Dauer von zwei Jahren ab Kaufdatum eine Qualitätsgarantie für die in Deutschland gekauften Produkte. Die Garantiefrist wird durch spätere Weiterveräußerung, durch Reparaturmaßnahmen oder durch Austausch des Produktes weder verlängert, noch beginnt sie von neuem.

Unsere Produkte werden mit größtmöglicher Sorgfalt hergestellt. Beachten Sie bitte folgende Vorgehensweise, wenn Sie trotzdem einen Mangel feststellen:

1. **Rufen Sie bitte zuerst den Rommelsbacher Kundenservice unter Telefon 09851/ 57 58 32 an und beschreiben Sie den festgestellten Mangel. Wir sagen Ihnen dann, wie Sie weiter mit Ihrem Gerät verfahren sollen.**

2. Sollte kein Bedienungsfehler oder ähnliches vorliegen, schicken Sie das Gerät bitte zusammen mit dem **original Kaufbeleg** (keine Kopie) und einer schriftlichen **Fehlerbeschreibung** an unsere nachstehende Adresse.

Ohne original Kaufbeleg wird die Reparatur ohne Rückfrage kostenpflichtig erfolgen. Ohne schriftliche Fehlerbeschreibung müssen wir den zusätzlichen Aufwand an Sie in Rechnung stellen.

Bei Einsendung des Gerätes sorgen Sie bitte für eine **transportsichere Verpackung** und eine **ausreichende Frankierung**. Für unversicherte oder transportgeschädigte Geräte übernehmen wir keine Verantwortung.

**ACHTUNG: Wir nehmen grundsätzlich keine unfreien Sendungen an. Diese werden nicht zugestellt und gehen kostenpflichtig an Sie zurück. Bei berechtigten Garantiefällen werden Ihre Portokosten von uns gegen Vorlage des Beleges erstattet bzw. organisieren wir eine Abholung bei Ihnen.**

Die Gewährleistung ist nach Wahl von Rommelsbacher auf eine Mängelbeseitigung oder eine Ersatzlieferung eines mängelfreien Produktes beschränkt. Weitergehende Ansprüche sind ausgeschlossen.

3. Die Gewährleistung erlischt bei gewerblicher Nutzung, wenn der Mangel auf unsachgemäßer oder missbräuchlicher Behandlung, Gewaltanwendung, nicht autorisierten Reparaturversuchen und/oder sonstigen Beschädigungen nach dem Kauf bzw. auf Schäden normaler Abnutzung beruht.

Rommelsbacher ElektroHausgeräte GmbH  
Rudolf-Schmidt-Straße 18  
91550 Dinkelsbühl  
Tel. 09851/57 58 0  
Fax 09851/57 58 59  
mail: service@rommelsbacher.de



Dieses Produkt darf lt. Elektro- und Elektronikgerätegesetz am Ende seiner Lebensdauer nicht über den normalen Hausmüll entsorgt werden. Bitte geben Sie es daher kostenfrei an einer kommunalen Sammelstelle (z. B. Wertstoffhof) für das Recycling von elektrischen und elektronischen Geräten ab. Über die Entsorgungsmöglichkeiten informiert Sie Ihre Gemeinde- oder Stadtverwaltung.